

# *Rohnson*®

**Инструкция за употреба**

**Месомелачка**

**Модел: R-5422**



**Моля, прочетете внимателно за важна безопасност и запазете тези инструкции.**

## Важни предпазителни мерки

Когато използвате електрическия уред, трябва да се спазват основните предпазни мерки по-долу:

- ◆ Само за домашна употреба. Да не се използва за промишлени цели.
- ◆ Изключвайте щепсела от контакта, когато сглобявате и разглобявате уреда.
- ◆ Необходимо е внимателно наблюдение, когато който и да е уред се използва в близост до деца.
- ◆ Когато носите уреда, не забравяйте да държите двигателя с две ръце. Не носете уреда, като държите само тавата или главата.
- ◆ Не поставяйте ножа и решетката, когато използвате приставка за кибе.
- ◆ Никога не поставяйте продуктите с ръка. Винаги използвайте буталото.
- ◆ Не смиляйте твърди храни като кости, ядки и др.
- ◆ Не смиляйте джинджирил и други материали с твърди влакна.
- ◆ Непрекъснатата работа на месомелачката трябва да бъде не повече от 5 минути с 10 минути интервал за охлаждане на двигателя.
- ◆ Обратната функция е забранена, докато уредът работи (Например превключете копчето „ON“ на копчето „REV“ или обратното), изчакайте поне една минута, докато мелничката спре напълно, в противен случай това може да причини необичаен шум, вибрации или преходна електрическа искра в уреда. Това може лесно да доведе до повреда на уреда и да изплаши потребителя.
- ◆ След употреба в главата на мелачката ще остане малко храна. Това е нормално.
- ◆ За да избегнете блокиране, не работете с уреда с прекомерен натиск.
- ◆ Когато прекъсвачът се активира, не включвайте.
- ◆ Никога не се опитвайте да сменяте частите и да ремонтирате устройството сами.
- ◆ Когато уредът не се използва и преди почистване, изключете щепсела от контакта.
- ◆ За да се предпазите от риск от токов удар, не потапяйте устройството, кабела или щепсела във вода или друга течност.
- ◆ Този уред не е предназначен за използване от лица (включително деца) с намалени физически, сетивни или умствени способности или липса на опит и познания, освен ако не са били под наблюдение или са били инструктирани относно използването на уреда от лице, отговорно за тяхната безопасност.

Децата трябва да бъдат наблюдавани, за да се гарантира, че не си играят с уреда. Ако захранващият кабел е повреден, той трябва да бъде заменен от производителя, негов сервизен агент или лица с подобна квалификация, за да се избегне опасност.

- ◆ Преди употреба затегнете фиксиращия пръстен с гаечен ключ, уверете се, че пръстенът не

може да бъде отделен от 4 Nm.

- ◆ Не използвайте уреда, ако захранващият кабел, щепселът или други части са повредени.
- ◆ Почистете старателно частите, които ще влязат в контакт с храна, преди да използвате уреда.
- ◆ Изключете уреда, преди да откачите и инсталирате аксесоари.
- ◆ Не използвайте уреда повече от 3 минути, когато в уреда има брашно.

## Съвети

Този уред е оборудван с термостатна система. Тази система автоматично ще прекъсне захранването на уреда в случай на прегряване. Ако вашият уред изведнъж спре да работи:

1. Извадете щепсела от контакта.
2. Натиснете бутона за превключване, за да изключите уреда.
3. Оставете уреда да се охлади за 60 минути.
4. Поставете щепсела в контакта.
5. Включете отново уреда.

## Преди първа употреба

- ◆ Проверете дали напрежението, посочено на етикета, съответства на напрежението във вашия дом.
- ◆ Измийте всички части (с изключение на тялото) в топла сапунена вода.
- ◆ Преди да включите, уверете се, че превключвателят на ключа е в положение "ИЗКЛЮЧЕНО", това е естественото състояние на всички ключове.

## Описание на уреда

1. Приставка на наденица
2. Приставка за кибе 1
3. Приставка за кибе 2
4. Пръстен
5. Фиксиращ пръстен
6. Решетки (3 бр.)
7. Нож
8. Шнек
9. Глава
10. Подаваща тава
11. Бутало
12. Бутон за освобождаване
13. Корпус
14. Вкл/ Изкл/ Обратна
15. Гайка
16. Аксесоар за домати сок



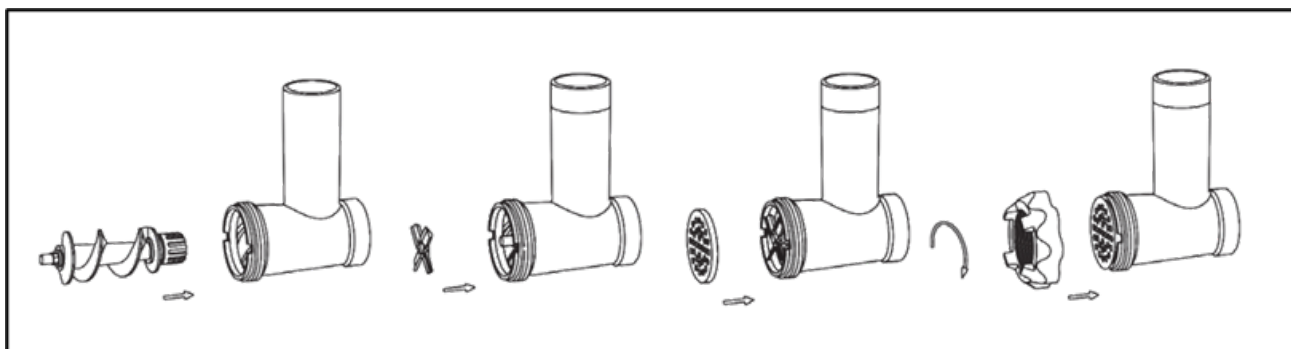

Фиг.1

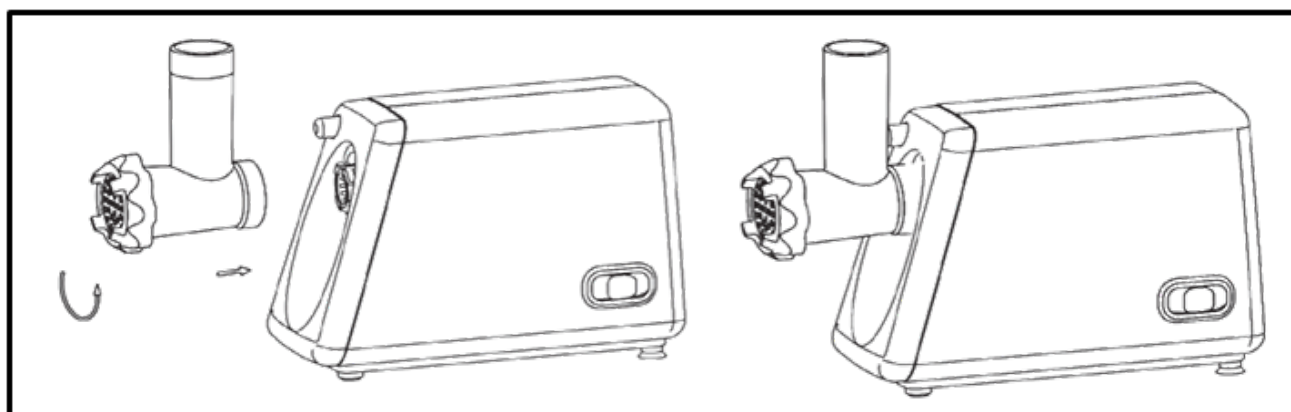

Фиг.2

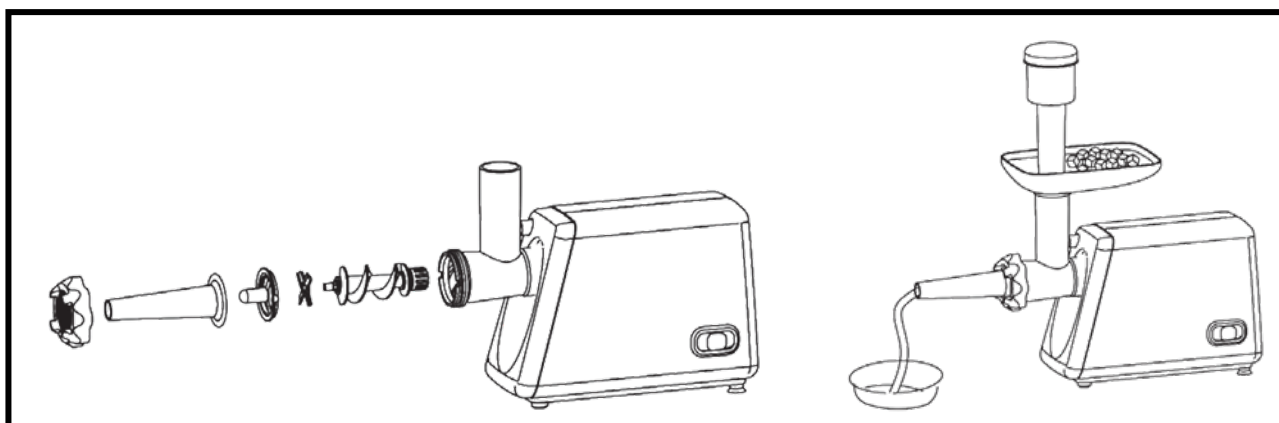

Фиг.3

## Мелене на месо

Поставете шнека в главата, първо пластмасовия край. Поставете ножа върху шнека. (Режещите ръбове трябва да са отпред). Поставете решетката за средно смилане или решетката за грубо смилане (в зависимост от консистенцията, която предпочитате) върху шнека. (Уверете се, че прорезът на диска за мелене пасва на издатините на главата.) Завъртете фиксиращия пръстен по посока на стрелката на корпуса на ножа, докато се закрепят правилно.

2. Прикрепете главата към моторния блок.
3. Поставете тавата върху изправената част на сместа за месо.
4. Сега уредът е готов за мелене.

Нарежете месото на ленти с дължина 6 см и дебелина 2 см. Отстранете доколкото е възможно кости, парчета хрущял и сухожилия. (Никога не използвайте замразено месо!) Поставете месото в подаващата тава. Използвайте буталото, за да натиснете внимателно месото. (За стек тартар, смилайте месото с решетката за средно смилане два пъти.)

## **Приготвяне на кибе**

1. Поставете шнека в главата, първо пластмасовия край. Поставете кибето (2/3) вътре в главата. Поставете конуса върху главата и завийте фиксиращия пръстен главата
2. Прикрепете главата към корпуса.
3. Поставете подаващата тава върху изправената част главата.
4. Сега уредът е готов за приготвяне на кибе.
5. Поставете готовата смес за кибе в подаващата тава. Използвайте буталото (11), за да избутате внимателно сместа във входа.

## **Приготвяне на наденица**

1. Следвайте стъпки от 1 до 5, за да смелите месото и да добавите подправки по ваш избор.
2. Поставете шнека в главата. Първо пластмасовият край. Поставете ножа върху шнека така, че режещите ръбове да са отпред. Поставете подаващата тава и аксесоара за наденица. Завъртете фиксиращия пръстен (5) по посока на стрелката на главата, докато се закрепил правилно (фиг.3).
3. Прикрепете главата към корпуса.
4. Поставете подаващата тава върху изправената част на главата.
5. Сега уредът е готов за приготвяне на наденица.

## Приготвяне на доматиен сок

1. Поставете заключващия пръстен на винта във фунията (фиг.4).
2. Сглобете аксесоарите по-долу, фиг. 5.
3. След това ги поставете в основната машина.

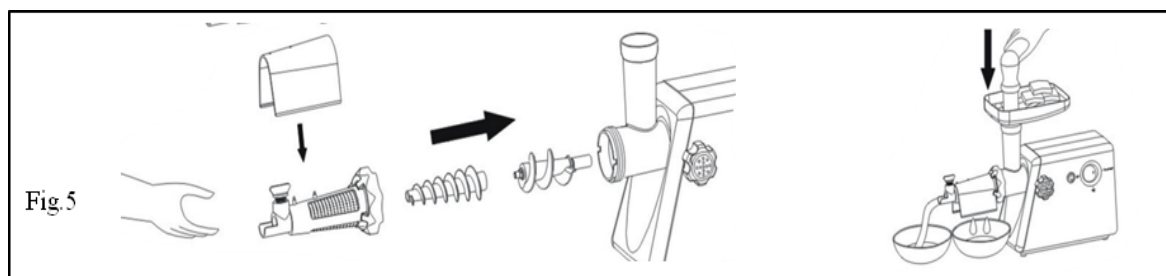
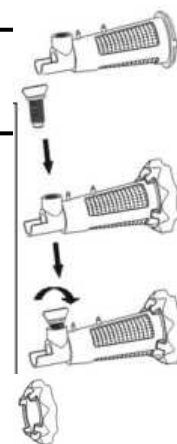

Фиг. 4

## Обратна функция

- ◆ В случай на засядане, натиснете бутона в положение "OFF". Изчакайте поне една минута, докато главата спре.
- ◆ Натиснете бутона в положение „REV“, дискът за месо ще се върти обратно на часовниковата стрелка и главата ще се изпразни. Ако машината не работи, натиснете бутона "OFF" и я почистете.

**Забележка:** Максималното време за работа при функция „REV“ не трябва да надвишава 5S.

## Почистване и поддръжка

### Разглобяване

- ◆ Уверете се, че двигателят е спрял напълно.
- ◆ Изключете щепсела от контакта.
- ◆ Разглобете уреда.
- ◆ Отстранете ножа, решетката, контрагайката, подаващата тава, опората за винтова преса, свързващия пръстен

### Почистване

- ◆ Отстранете месото и т.н. Измийте всяка част в топла сапунена вода.
- ◆ Избелващ разтвор, съдържащ хлор, ще обезцвети алуминиевите повърхности.
- ◆ Не потапяйте корпуса на мотора във вода, а само го избършете с влажна кърпа.
- ◆ Разреждителите и бензинът ще напукат или ще променят цвета на устройството.
- ◆ Избършете всички режещи части с влажна кърпа с растително масло.
- ◆ Този уред не може да се използва в съдомиялна машина.

**Внимание:** Ножът е остър, така че дръжте внимателно, когато почиствате.

Спесификации:

Напрежение: 220-240V ~ 50/60Hz.

Мощност: 400W / 1500W max.



**ВАЖНА ИНФОРМАЦИЯ ЗА ПРАВИЛНОТО ИЗХВЪРЛЯНЕ НА ПРОДУКТА В СЪОТВЕТСТВИЕ С ДИРЕКТИВА 2002/96/ЕС.**

В края на експлоатационния живот продуктът не трябва да се изхвърля с домакинските отпадъци.

Необходимо е да се отнесе в специален местен център за разделно събиране на отпадъци или на предлагащ подобна услуга търговец.

Разделното изхвърляне на домакинските електроуреди води до избягване на възможните отрицателни последици за околната среда и здравето, които произтичат от неподходящото изхвърляне, и позволява повторно използване на ценни материали за постигане на значителни спестявания на енергия и ресурси. Продуктът е обозначен със задраскано кошче за отпадъци като предупреждение за разделното му изхвърляне.